



TURBINES SÉRIE FLEX800™



ARROSEURS POUR TERRAINS DE GOLF SÉRIE **FLEX800**™



Des arroseurs de golf offrant tous les avantages, performances éprouvées et rendements des séries 800S et DT.



RÉGLAGE DE LA TRAJECTOIRE

Avec le système de réglage de trajectoire TruJectory™ à 24 positions, ou avec une double trajectoire, pour réduire la prise au vent, éviter les obstacles ou diminuer la portée.



PORTE-BUSE DÉBRAYABLE

Il suffit de soulever le porte-buse et de le faire tourner à la position d'arrosage exacte souhaitée.



GRAND CHOIX DE BUSES

De 10,5 m à 30,5 m, nous vous proposons la plus large gamme de portées ! Seuls les arroseurs Toro vous offrent la polyvalence nécessaire pour optimiser votre installation avec une uniformité d'arrosage maximum.

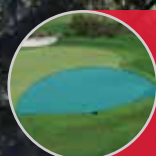

MODÈLES À SECTEURS OU PLEIN CERCLE

Alignez rapidement et facilement les arroseurs réglés en secteurs, ou bien modifiez les zones arrosées en fonction des besoins saisonniers.





TURBINES POUR GOLF FLEX800™ SÉRIES FLX35-6/FLX55-6



Avec la gamme de buses à haut rendement la plus étendue du marché et le réglage de la trajectoire TruJectory™, la NOUVELLE Série FLEX800 35-6/55-6 vous permet d'apporter l'eau précisément là où vous le souhaitez avec une très grande uniformité de distribution. La transformation immédiate de plein cercle en secteur vous permet d'ajuster la zone arrosée facilement et économiquement pour s'adapter aux besoins saisonniers ou pour se conformer en quelques secondes aux restrictions d'arrosage sans démontage ni pièces supplémentaires. Enfin, grâce à la fonction TruJectory™, vous disposez de 24 positions allant de 7° à 30° par pas de 1°, pour appliquer l'eau là où vous le souhaitez.

Caractéristiques et avantages

TruJectory – 24 positions

Le réglage de la trajectoire du jet de 7° à 30° par paliers de 1° permet d'appliquer l'eau là où vous le souhaitez. Réglage par le dessus de l'arroseur, à sec ou en fonctionnement. Cette polyvalence vous permet d'éviter les obstacles sur le parcours : vent, arbres, bunkers, buttes ou autres.

Le plus large choix de buses de l'industrie

Les buses d'une portée de 12,8 m à 30,5 m, accompagnées d'un vaste assortiment de buses arrière, vous permettent d'apporter l'exacte quantité d'eau là où vous le souhaitez. Toutes les buses sont vissées à l'avant.

Porte-buse débrayable

Alignez rapidement et facilement les arroseurs réglés en secteurs, ou bien modifiez les zones arrosées en fonction des besoins saisonniers.

Polyvalence véritable Secteur et Plein cercle en un (secteur de 40° à 330°)

Ces arroseurs peuvent être réglés en plein cercle aujourd'hui et en secteur demain, vous permettant d'ajuster économiquement et simplement la zone arrosée selon les saisons ou les restrictions d'arrosage.





Kits de conversion FLX35-6

Modèles	Description
• FLX35-6-3134	FLX35-6 avec buses 31-34 (buse n° 33 installée)
• FLX35-6-3537	FLX35-6 avec buses 35-37 (buse n° 35 installée)



Kits de conversion FLX55-6 (corps nervuré)

Modèles	Description
• FLX55-6-5154	FLX55-6 avec buses 51-54 (buse n° 53 installée)
• FLX55-6-5558	FLX55-6 avec buses 55-58 (buse n° 55 installée)
• FLX55-6-59	FLX55-6 avec buse 59



Kits de conversion FLX55-6 (corps sans nervures)

Modèles	Description
• FLX55-6-5154R	FLX55-6 avec buses 51-54 (buse n° 53 installée)
• FLX55-6-5558R	FLX55-6 avec buses 55-58 (buse n° 55 installée)
• FLX55-6-59R	FLX55-6 avec buse 59



Caractéristiques

- Trajectoire : 24 positions de 7 à 30° par paliers de 1°
- Arroseurs plein cercle/secteur
- Hauteur d'émergence : 8,25 cm

Spécifications

- Raccordement :
- FLX35-6 : 25 mm (1") ACME
 - FLX55-6 : 40 mm (1,5") ACME

- Portée :
- FLX35-6 : 12,8 à 28,0 m
 - FLX55-6 : 15,9 à 30,5 m

- Débit :
- FLX35-6 : 26,9 à 171,5 l/min
 - FLX55-6 : 52,6 à 231,3 l/min

- Pluviométrie :
- FLX35-6 : Minimum : 9 mm/h ; Maximum : 13,5 mm/h
 - FLX55-6 : Minimum : 11 mm/h ; Maximum : 15 mm/h

Vanne pilote : Sélectionnable entre 3,4, 4,5, 5,5 et 6,9 bar

Pression d'utilisation recommandée :

- 4,5–6,9 bar
- Maximum : 10,3 bar
- Minimum : 2,8 bar

Types de télécommande – Electrovanne incorporée :

- Solénoïde standard :

- 24 V CA, 50/60 Hz
- Appel : 0,30 A
- Maintien : 0,20 A

- Solénoïde Spike Guard :

- 24 V CA, 50/60 Hz
- Appel : 0,12 A
- Maintien : 0,10 A

- Solénoïde Spike Guard plaqué nickel :

- 24 V CA, 50/60 Hz
- Appel : 0,12 A
- Maintien : 0,10 A

- Solénoïde à impulsion CC (DCLS) :

- Impulsion ou impulsion de verrouillage 12 V CC

- Module de décodeur GDC intégré, avec solénoïde à impulsion DCLS :

- Impulsion ou impulsion de verrouillage 12 V CC

Sélection des buses

- L'arroseur FLX35-6 a huit modèles de buses (30, 31, 32, 33, 34, 35, 36 et 37)
- L'arroseur FLX55-6 a neuf modèles de buses (51, 52, 53, 54, 55, 56, 57, 58 et 59)
- Quatre buses orientées du même côté
- Une position de buse arrière

Dimensions

- Diamètre du corps :
 - FLX35-6 : 16,5 cm
 - FLX55-6 : 19 cm
- Hauteur du corps :
 - FLX35-6 : 25 cm
 - FLX55-6 : 29 cm
- Poids :
 - FLX35-6 : 1,35 kg
 - FLX55-6 : 1,68 kg

Garantie

- Deux ans ; Cinq ans pour une installation avec les raccords orientables Toro

Référence Produit – FLX35-6 & FLX55-6

FLXX5-XXX-X6					
Diamètre de raccordement	Arc	Buse	Régulation de pression*	Système d'activation	Trajectoire
FLXX	X	XX	X	X	
3–25 mm 5–40 mm	5–Plein cercle et secteur variable en un modèle	FLX35–30 31 32 33 34 35 36 37 FLX55–51 52 53 54 55 56 57 58 59	6–4,5 bar 8–6,5 bar 1–6,9 bar	1–Solénoïde standard 2–Solénoïde Spike Guard™ 3–Solénoïde Spike Guard plaqué nickel 4–Solénoïde à impulsion DCLS 5–Module de décodeur GDC intégré, avec solénoïde à impulsion DCLS	6–24 positions TruJectory
Exemple : Pour un arroseur de la série FLX35-6 avec solénoïde Spike Guard™, buse n° 34, électrovanne et régulation de pression à 4,5 bar, la référence serait : FLX35-346-26					

* Modèles à télécommande électrique seulement. Tous les arroseurs sont équipés d'une vanne pilote qui permet le réglage de la pression à 3,4 ; 4,5 ; 5,5 ou 6,9 bar.
Remarque : Tous les modèles ne sont pas disponibles. Des modèles avec solénoïde nickelés résistant à la corrosion sont disponibles sur demande.



TURBINES POUR GOLF FLEX800™ SÉRIES FLX35-6/FLX55-6

Performances des trajectoires Série FLX35-6/FLX55-6 – Unités métriques

Buse/pression/débit	Buse n° 31/51 à 4,5 bar												Buse n° 32/52 à 4,5 bar											
	Trajectoire		7°	10°	15°	20°	25°	30°	7°		10°	15°	20°	25°	30°									
Portée "A"	14,0		14,0	15,2	15,5	16,2	16,5	15,2	14,0	14,9	14,9	15,2	15,5	16,8	19,2	19,5	16,5	19,8						
Hauteur jet "B"	1,2		1,2	1,5	1,8	2,4	3,0	3,4	4,0	4,0	4,6	0,9	1,2	1,2	1,8	2,7	3,7	3,4	4,6	4,0				
Distance depuis l'arroseur "C"	7,6	7,9	7,6	8,2	7,9	9,8	10,1	11,6	10,1	12,2	10,1	12,4	6,1	6,7	7,3	7,9	8,5	9,4	10,4	10,7	10,4	9,1		

Buse/pression/débit	Buse n° 33/53 à 4,5 bar												Buse n° 34/54 à 4,5 bar											
	Trajectoire		7°	10°	15°	20°	25°	30°	7°		10°	15°	20°	25°	30°									
Portée "A"	16,5		17,1	18,0	18,9	20,1	20,7	18,6	17,7	18,3	19,2	20,4	22,6	21,3										
Hauteur jet "B"	1,2		1,5	1,5	1,8	2,1	2,7	4,0	4,6	1,2	1,5	1,2	1,8	1,8	2,4	3,4	3,0	4,3	5,2					
Distance depuis l'arroseur "C"	7,0	9,1	8,5	10,1	9,8	10,4	10,7	10,7	11,3	10,7	11,3	7,3	9,4	7,9	10,4	10,7	12,2	11,9	12,5	11,9	11,9	12,8		

Buse/pression/débit	Buse n° 35/55 à 4,5 bar												Buse n° 36/56 à 5,5 bar											
	Trajectoire		7°	10°	15°	20°	25°	30°	7°		10°	15°	20°	25°	30°									
Portée "A"	18,0		18,6	18,9	19,5	20,1	21,3	23,2	22,6	23,5	19,5	21,9	20,7	22,2	23,2	22,9	24,4	25,0	25,6	25,9	25,0			
Hauteur jet "B"	1,2		1,8	1,5	1,8	2,1	2,7	3,4	4,6	5,2	1,5	2,1	2,7	4,3	5,2	6,7								
Distance depuis l'arroseur "C"	9,1	10,4	9,8	11,0	11,0	13,1	13,1	13,7	13,1	13,7	13,1	13,7	7,6	11,6	12,2	13,7	14,9	13,7						

Buse/pression/débit	Buse n° 37/57 à 5,5 bar												Buse n° 58 à 5,5 bar											
	Trajectoire		7°	10°	15°	20°	25°	30°	7°		10°	15°	20°	25°	30°									
Portée "A"	19,8		21,9	21,0	22,6	23,8	23,5	25,0	25,3	26,2	27,1	25,6	25,9	22,9	23,5	25,3	26,5	28,0	26,8					
Hauteur jet "B"	1,5		2,1	2,7	4,3	5,5	6,7	1,8	2,1	3,0	4,6	5,5	6,7											
Distance depuis l'arroseur "C"	9,1	11,9	12,5	14,0	15,2	14,0	11,6	12,2	13,1	14,3	15,8	14,6												

Buse/pression/débit	Buse n° 59 à 5,5 bar						
	Trajectoire		7°	10°	15°	20°	25°
Portée "A"	23,5		23,8	25,6	27,1	29,3	28,0
Hauteur jet "B"	2,1		2,4	3,4	4,9	6,4	7,6
Distance depuis l'arroseur "C"	12,8	13,4	13,7	14,3	16,2	14,9	

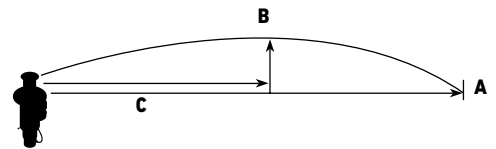

L'information est fournie à titre de référence uniquement, les résultats réels peuvent varier.

Performances Série FLX35-6 – Unités métriques

Pression à l'arroseur	Buses 30		Buses 31		Buses 32		Buses 33		Buses 34		Buses 35		Buses 36		Buses 37	
	(Blanche) 102-2208		(Jaune) 102-4587		(Bleu) 102-4588		(Brune) 102-4589		(Orange) 102-0728		(Verte) 102-0729		(Gris) 102-0730		(Noir) 102-4261	
Bar	kPa	kg/cm ²	Portée	l/min	Portée	l/min	Portée	l/min	Portée	l/min	Portée	l/min	Portée	l/min	Portée	l/min
3,4	340	3,47	12,8	26,9	15,9	51,9	18,6	64,7	19,5	76,5	21,0	103,7	—	—	—	—
4,5	450	4,59	13,7	32,9	16,5	58,7	19,2	77,6	20,1	86,7	22,6	113,6	23,2	122,6	—	—
5,5	550	5,61	14,0	36,3	17,4	64,3	20,4	85,5	21,4	95,8	23,5	125,7	24,1	135,5	25,6	141,9
6,9	690	7,04	14,6	42,4	18,0	71,5	22,0	95,4	22,6	106,7	24,4	140,0	25,6	151,0	26,8	160,9
Stator			102-6929 Bleu				102-1939 Jaune				102-1940 Blanc					
Kit de conversion			FLX35-6-3134													
			FLX35-6-3537													

Performances Série FLX55-6 – Unités métriques

Pression à l'arroseur	Buses 51		Buses 52		Buses 53		Buses 54		Buses 55		Buses 56		Buses 57		Buses 58		Buses 59	
	(Jaune) 102-4587		(Bleu) 102-4588		(Brune) 102-4589		(Orange) 102-0728		(Verte) 102-0729		(Gris) 102-0730		(Noir) 102-4261		(Rouge) 102-4260		(Beige) 102-4259	
Bar	kPa	kg/cm ²	Portée	l/min	Portée	l/min	Portée	l/min	Portée	l/min	Portée	l/min	Portée	l/min	Portée	l/min	Portée	l/min
3,4	340	3,47	15,9	52,6	18,9	65,9	20,1	78,3	21,0	108,3	—	—	—	—	—	—	—	
4,5	450	4,59	16,5	59,4	19,5	78,3	20,7	88,6	22,6	113,1	23,2	127,9	—	—	—	—	—	
5,5	550	5,61	17,4	65,1	20,7	86,7	22,0	97,7	23,5	130,2	24,1	140,8	25,9	149,1	27,1	165,0	28,1	179,8
6,9	690	7,04	18,0	72,3	22,3	96,5	23,2	108,6	24,4	144,6	25,6	156,3	27,1	165,4	28,7	183,6	29,0	194,9
Stator			102-1939 Jaune				102-1940 Blanc				102-1941							
Kit de conversion			FLX55-6-5154															
			FLX55-6-5558															

Non recommandées à ces pressions. Portées en mètres.
Toro recommande l'utilisation de montages articulés en diamètre de 30 mm pour les débits supérieurs à 95 l/min. Portées des arroseurs mesurées selon la norme ASAE S398.1. Il faut prendre en compte les conditions du site lors de la sélection de la buse appropriée.
Tous les arroseurs sont équipés d'une vanne pilote qui permet le réglage de la pression à 3,4 ; 4,5 ; 5,5 ou 6,9 bar.



Performances des trajectoires Série FLX35-6/FLX55-6 – Unités américaines

Buse/pression/débit	Buse n° 31/51 à 65 PSI						Buse n° 32/52 à 65 PSI					
	7°	10°	15°	20°	25°	30°	7°	10°	15°	20°	25°	30°
Trajectoire	7°	10°	15°	20°	25°	30°	7°	10°	15°	20°	25°	30°
Portée "A"	46'	46'	50'/51'	53'	54'	50'	46'/49'	49'/50'	51'	55'	63'/64'	54'/65'
Hauteur jet "B"	4'	4'	5'/6'	8'/10'	11'/13'	13'/15'	3'/4'	4'	6'	9'	12'/11'	15'/13'
Distance depuis l'arroseur "C"	25'/26'	25'/27'	26'/32'	33'/38'	33'/40'	33'/41'	20'/22'	24'/26'	28'/31'	34'/35'	34'	34'/30'

Buse/pression/débit	Buse n° 33/53 à 65 PSI						Buse n° 34/54 à 65 PSI					
	7°	10°	15°	20°	25°	30°	7°	10°	15°	20°	25°	30°
Trajectoire	7°	10°	15°	20°	25°	30°	7°	10°	15°	20°	25°	30°
Portée "A"	54'	56'	59'	62'	66'/68'	61'	58'	60'	63'	67'	74'	70'
Hauteur jet "B"	4'/5'	5'/6'	7'	9'	13'	15'	4'/5'	4'/6'	6'/8'	11'/10'	14'	17'
Distance depuis l'arroseur "C"	23'/30'	28'/33'	32'	34'/35'	35'/37'	35'/37'	24'/31'	26'/34'	35'/40'	39'/41'	39'	39'/42'

Buse/pression/débit	Buse n° 35/55 à 65 PSI						Buse n° 36/56 à 80 PSI					
	7°	10°	15°	20°	25°	30°	7°	10°	15°	20°	25°	30°
Trajectoire	7°	10°	15°	20°	25°	30°	7°	10°	15°	20°	25°	30°
Portée "A"	59'	61'/62'	64'/66'	70'	76'	74'/77'	64'/72'	68'/73'	76'/75'	80'/82'	84'/85'	82'
Hauteur jet "B"	4'/6'	5'/6'	7'/9'	11'	15'	17'	5'	7'	9'	14'	17'	22'
Distance depuis l'arroseur "C"	30'/34'	32'/36'	36'/43'	43'/45'	43'/45'	43'/45'	25'	38'	40'	45'	49'	45'

Buse/pression/débit	Buse n° 37/57 à 80 PSI						Buse n° 58 à 80 PSI					
	7°	10°	15°	20°	25°	30°	7°	10°	15°	20°	25°	30°
Trajectoire	7°	10°	15°	20°	25°	30°	7°	10°	15°	20°	25°	30°
Portée "A"	65'/72'	69'/74'	78'/77'	82'/83'	86'/89'	84'/85'	75'	77'	83'	87'	92'	88'
Hauteur jet "B"	5'	7'	9'	14'	18'	22'	6'	7'	10'	15'	18'	22'
Distance depuis l'arroseur "C"	30'	39'	41'	46'	50'	46'	38'	40'	43'	47'	52'	48'

Buse/pression/débit	Buse n° 59 à 80 PSI					
	7°	10°	15°	20°	25°	30°
Trajectoire	7°	10°	15°	20°	25°	30°
Portée "A"	77'	78'	84'	89'	96'	92'
Hauteur jet "B"	7'	8'	11'	16'	21'	25'
Distance depuis l'arroseur "C"	42'	44'	45'	47'	53'	49'

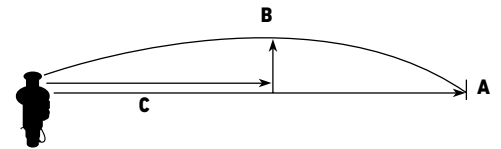

Ces informations sont données à titre de référence uniquement. Les résultats peuvent varier.

Performances Série FLX35-6 – Unités américaines

Pression à l'arroseur	Buses 30 (Blanche)		Buses 31 (Jaune)		Buses 32 (Bleu)		Buses 33 (Brune)		Buses 34 (Orange)		Buses 35 (Verte)		Buses 36 (Gris)		Buses 37 (Noir)	
	102-2208		102-4587		102-4588		102-4589		102-0728		102-0729		102-0730		102-4261	
	Bleu	Gris	Bleu	Gris	Rouge	Gris	Orange	Gris	Orange	Gris	Bleu	Gris	Bleu	Gris	Orange	Gris
	102-2925	102-2910	102-2925	102-2910	102-2928	102-2910	102-2926	102-2910	102-2926	102-2910	102-2925	102-2910	102-2925	102-2910	102-2926	102-2910
PSI	Portée	GPM	Portée	GPM	Portée	GPM	Portée	GPM	Portée	GPM	Portée	GPM	Portée	GPM	Portée	GPM
50	42	7,1	52	13,7	61	17,1	64	20,2	69	27,4	—	—	—	—	—	—
65	45	8,7	54	15,5	63	20,5	66	22,9	74	30,0	76	32,4	—	—	—	—
80	46	9,6	57	17,0	67	22,6	70	25,3	77	33,2	79	35,8	84	37,5	86	40,8
100	48	11,2	59	18,9	72	25,2	74	28,2	80	37,0	84	39,9	88	42,5	92	45,3
Stator	102-6929 Bleu				102-1939 Jaune				102-1940 Blanc							
Kit de conversion					FLX35-6-3134				FLX35-6-3537							

Performances Série FLX55-6 – Unités américaines

Pression à l'arroseur	Buses 51 (Jaune)		Buses 52 (Bleu)		Buses 53 (Brune)		Buses 54 (Orange)		Buses 55 (Verte)		Buses 56 (Gris)		Buses 57 (Noir)		Buses 58 (Rouge)		Buses 59 (Beige)	
	102-4587		102-4588		102-4589		102-0728		102-0729		102-0730		102-4261		102-4260		102-4259	
	Bleu	Gris	Rouge	Gris	Orange	Gris	Orange	Gris	Bleu	Gris	Bleu	Gris	Orange	Gris	Bleu	Gris	Bleu	Gris
	102-2925	102-2910	102-2928	102-2910	102-2926	102-2910	102-2926	102-2910	102-2925	102-2910	102-2925	102-2910	102-2926	102-2910	102-2925	102-2910	102-2925	102-2910
PSI	Portée	GPM	Portée	GPM	Portée	GPM	Portée	GPM	Portée	GPM	Portée	GPM	Portée	GPM	Portée	GPM	Portée	GPM
50	52	13,9	62	17,4	66	20,7	69	28,6	—	—	—	—	—	—	—	—	—	—
65	54	15,7	64	20,8	68	23,4	74	31,2	76	33,8	—	—	—	—	—	—	—	—
80	57	17,2	68	22,9	72	25,8	77	34,4	79	37,2	85	39,4	89	43,6	92	47,5	96	57,0
100	59	19,1	73	25,5	76	28,7	80	38,2	84	41,3	89	43,7	94	48,5	95	51,1	100	61,1
Stator	102-1939 Jaune				102-1940 Blanc				102-1941									
Kit de conversion	FLX55-6-5154				FLX55-6-5558				FLX55-6-59									

Toro recommande l'utilisation de montages articulés en diamètre de 1,25" pour les débits supérieurs à 25 GPM. Les données relatives aux portées des arroseurs ont été mesurées aux installations d'essais sans vent de Toro selon la norme ASAE S398.1. Il faut prendre en compte les conditions du site lors de la sélection de la buse appropriée. Tous les arroseurs sont équipés d'une vanne pilote qui permet le réglage de la pression à 50, 65, 80 ou 100 psi.



TURBINES POUR GOLF FLEX800™ SÉRIES FLX35/FLX55



La nouvelle Série FLEX800 35/55 dispose d'une buse principale à double réglage de la trajectoire qui procure des performances exceptionnelles à la position standard de 25° et de superbes performances en situation ventée avec la trajectoire de 15°. De plus la transformation immédiate de plein cercle en secteur vous permet d'ajuster la zone arrosée pour s'adapter aux besoins saisonniers ou pour se conformer en quelques secondes aux restrictions d'arrosage sans démontage ni pièces supplémentaires.

Caractéristiques et avantages

Double trajectoire – 25° ou 15°

Le réglage sur 25° offre la plus grande portée, tandis que le réglage sur 15° améliore les performances en situation ventée et permet une réduction de la portée pour éviter les obstacles.

Le plus large choix de buses de l'industrie

Les buses d'une portée de 13,1 m à 28 m, accompagnées d'un vaste assortiment de buses arrière, vous permettent d'apporter l'exacte quantité d'eau là où vous le souhaitez. Toutes les buses sont vissées à l'avant.

Butées mobiles d'arc de couverture

Une exclusivité Toro : il suffit de soulever le porte-buse et de le faire tourner à la position d'arrosage exacte souhaitée.

Vis de réduction de la portée

Permet de régler précisément la portée à la distance exacte que vous souhaitez. En combinant la taille de la buse principale, le réglage de la trajectoire et la vis brise-jet (réf. 363-4839), la portée de l'arroseur peut être réduite à 9,1 m.

Polyvalence véritable Secteur et Plein cercle en un (secteur de 40° à 330°)

Ces arroseurs peuvent être réglés en plein cercle aujourd'hui et en secteur demain vous permettant d'ajuster la zone arrosée selon les saisons ou les restrictions d'arrosage.



FLX35

FLX55

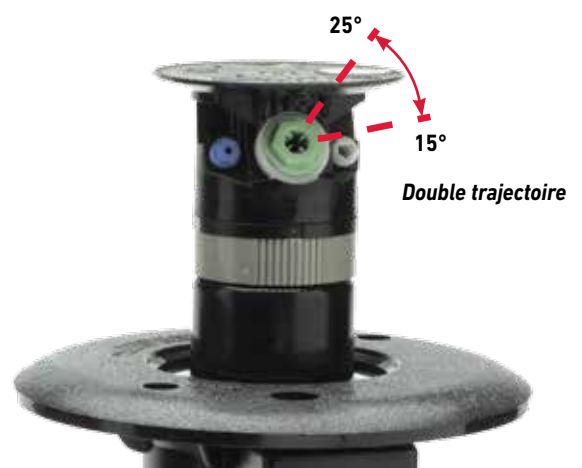



Kits de conversion FLX35

Modèles	Description
• FLX35-3134	FLX35 avec buses 31-34 (Buse 3)
• FLX35-3537	FLX35 avec buses 35-37 (Buse 5)



Kits de conversion FLX55 (corps nervuré)

Modèles	Description
• FLX55-5154	FLX55 avec buses 51-54 (Buse 3)
• FLX55-5558	FLX55 avec buses 55-58 (Buse 5)
• FLX55-59	FLX55 avec buse 59



Kits de conversion FLX55 (corps sans nervures)

Modèles	Description
• FLX55-5154R	FLX55 avec buses 51-54 (Buse 3)
• FLX55-5558R	FLX55 avec buses 55-58 (Buse 5)
• FLX55-59R	FLX55 avec buse 59



Caractéristiques

- Double réglage de trajectoire sur la buse principale – 25° ou 15°
- Arroseurs plein cercle/secteur
- Vis brise-jet réf. 363-4839, pour un réglage précis de la portée
- Butées mobiles d'arc de couverture
- Tourette porte-buse débrayable
- Hauteur d'émergence : 8,25 cm

Spécifications

- Raccordement :
- FLX35 : 25 mm (1") ACME
 - FLX55 : 40 mm (1,5") ACME

- Portée :
- FLX35 : 13,1 à 25,3 m
 - FLX55 : 16,7 à 28,0 m

- Débit :
- FLX35 : 31,0 à 179,0 l/min
 - FLX55 : 53,0 à 232,0 l/min

- Pluviométrie :
- FLX35 : Minimum : 10,4 mm/h ; Maximum : 11,4 mm/h
 - FLX55 : Minimum : 11,7 mm/h ; Maximum : 14,7 mm/h

- Vanne pilote:
- Sélectionnable entre 3,4, 4,5, 5,5 et 6,9 bar

- Pression d'utilisation recommandée :
- 4,5–6,9 bar
 - Maximum : 10,3 bar
 - Minimum : 2,8 bar

Types de télécommande – Electrovanne incorporée :

- Solénoïde standard :
 - 24 V CA, 50/60 Hz
 - Appel : 0,30 A
 - Maintien : 0,20 A
- Solénoïde Spike Guard :
 - 24 V CA, 50/60 Hz
 - Appel : 0,12 A
 - Maintien : 0,10 A
- Solénoïde Spike Guard plaqué nickel :
 - 24 V CA, 50/60 Hz
 - Appel : 0,12 A
 - Maintien : 0,10 A
- Solénoïde à impulsion CC (DCLS) :
 - Impulsion ou impulsion de verrouillage 12 V CC
- Module de décodeur GDC intégré, avec solénoïde à impulsion DCLS :
 - Impulsion ou impulsion de verrouillage 12 V CC

Sélection des buses

- L'arroseur FLX35 dispose de huit modèles de buses (30, 31, 32, 33, 34, 35, 36 et 37)
- L'arroseur FLX55 dispose de neuf modèles de buses (51, 52, 53, 54, 55, 56, 57, 58 et 59)
- Trois buses orientées du même côté
- Deux positions disponibles pour buses arrières supplémentaires permettant une couverture asymétrique

Dimensions

- Diamètre du corps :
 - FLX35-6 : 16,5 cm
 - FLX55-6 : 19 cm
- Hauteur du corps :
 - FLX35 : 25 cm
 - FLX55 : 29 cm
- Poids :
 - FLX35-6 : 1,31 kg
 - FLX55-6 : 1,62 kg
- Poids – GDC intégré
 - FLX35 : 1,62 kg
 - FLX55 : 1,93 kg

Garantie

- Deux ans ; Cinq ans pour une installation avec les raccords orientables Toro

Référence Produit – FLX35 & FLX55

FLX55-XXX-X				
Diamètre de raccordement	Arc	Buse	Régulation de pression*	Système d'activation
FLXX	5	XX	X	X
3–25 mm 5–40 mm	5—Plein cercle et secteur variable en un modèle	FLX35—30, 31, 32, 33, 34, 35, 36, 37 FLX55—51, 52, 53, 54, 55, 56, 57, 58, 59	6–4,5 bar 8–6,5 bar 1–6,9 bar	1—Solénoïde standard 2—Solénoïde Spike Guard™ 3—Solénoïde Spike Guard plaqué nickel 4—Solénoïde à impulsion DCLS 5—Module de décodeur GDC intégré, avec solénoïde à impulsion DCLS









Exemple : Pour un arroseur de la série FLX35 avec buse n° 34, régulation de pression à 4,5 bar et solénoïde Spike Guard, la référence serait : FLX35-346-2

* Tous les arroseurs sont équipés d'une vanne pilote qui permet le réglage de la pression à 3,4, 4,5, 5,5 et 6,9 bar.

Remarque : Tous les modèles ne sont pas disponibles. Des modèles avec solénoïde nickelés résistant à la corrosion sont disponibles sur demande.













Performances FLX35 – 25° (unités américaines)

Buses AVANT	Buses 30  (Bouchon blanc)		Buses 31  (Jaune)		Buses 32  (Bleu)		Buses 33  (Brune)		Buses 34  (Orange)		Buses 35  (Verte)		Buses 36  (Gris)		Buses 37  (Noir)			
	102-2208		102-6906		102-0726		102-6907		102-0728		102-6955		102-6935		102-6936			
	Jaune	Beige	Jaune	Brune	Jaune	Jaune	Jaune	Jaune	Jaune	Jaune	Jaune	Verte	Verte	Verte	Verte	Verte		
	102-5670	102-6942	102-5670	102-5671	102-5670	102-6884	102-5670	102-6884	102-5670	102-6884	102-5670	102-6884	102-5670	102-6885	102-6531	102-6885	102-6531	102-6885
Buses ARRIÈRE	 Bouchon rouge 102-4335																	
PSI	Portée	GPM	Portée	GPM	Portée	GPM	Portée	GPM	Portée	GPM	Portée	GPM	Portée	GPM	Portée	GPM	Portée	GPM
50	43	8.2	53	13.8	56	18.3	61	21.7	65	25.3	—	—	—	—	—	—	—	—
65	45	10.0	53	15.5	59	20.5	64	24.4	68	28.2	72	34.1	—	—	—	—	—	—
80	46	11.5	57	17.3	62	22.7	67	27.1	71	31.1	75	37.8	78	40.3	80	44.0	83	47.3
100	47	13.4	59	19.1	65	24.9	70	29.8	74	34.1	79	40.9	81	43.8	83	47.3	83	47.3

Performances Série FLX35 – 15°

PSI	Portée	GPM	Portée	GPM	Portée	GPM	Portée	GPM	Portée	GPM	Portée	GPM	Portée	GPM	Portée	GPM	Portée	GPM
50	43	8.2	52	13.6	58	18.1	61	21.5	62	25.6	—	—	—	—	—	—	—	—
65	45	10.0	54	15.3	60	20.3	64	24.2	65	27.3	69	33.1	—	—	—	—	—	—
80	46	11.5	58	17.2	64	22.6	69	26.8	69	30.2	75	36.8	76	39.7	76	42.9	76	42.9
100	47	13.4	60	19.0	66	24.7	71	29.5	72	32.9	78	39.5	82	42.6	82	46.1	82	46.1
Stator	102-6929 Bleu				102-1939 Jaune								102-1940 Blanc					
Kit de conversion	FLX35-3134								FLX35-3537									

Performances FLX55 – 25° (unités américaines)

Buses AVANT	Buses 51  (Jaune)		Buses 52  (Bleu)		Buses 53  (Brune)		Buses 54  (Orange)		Buses 55  (Verte)		Buses 56  (Gris)		Buses 57  (Noir)		Buses 58  (Rouge)		Buses 59  (Beige)		
	102-6906		102-0726		102-6907		102-0728		102-6955		102-6935		102-6936		102-6909		102-4259		
	Jaune	Brune	Jaune	Jaune	Jaune	Jaune	Jaune	Jaune	Jaune	Verte	Verte	Verte	Verte	Verte	Verte	Verte	Verte	Verte	
	102-5670	102-5671	102-5670	102-6884	102-5670	102-6884	102-5670	102-6884	102-5670	102-6885	102-6531	102-6885	102-6531	102-6885	102-6531	102-6885	102-6531	102-6885	102-6531
Buses ARRIÈRE	 Bouchon rouge 102-4335																		
PSI	Portée	GPM	Portée	GPM	Portée	GPM	Portée	GPM	Portée	GPM	Portée	GPM	Portée	GPM	Portée	GPM	Portée	GPM	
50	55	14.1	57	18.5	62	22.3	66	25.8	—	—	—	—	—	—	—	—	—	—	
65	57	15.8	60	20.9	65	25.1	69	28.7	73	35.9	—	—	—	—	—	—	—	—	
80	59	17.5	61	23.1	68	27.8	72	31.7	76	39.7	80	43.1	83	48.2	85	50.0	89	57.5	
100	61	19.3	63	25.3	71	30.3	75	34.5	80	43.5	83	49.0	88	51.5	90	53.9	92	61.3	

Performances Série FLX55 – 15°

PSI	Portée	GPM	Portée	GPM	Portée	GPM	Portée	GPM	Portée	GPM	Portée	GPM	Portée	GPM	Portée	GPM	Portée	GPM
50	55	14.0	59	16.5	62	22.2	63	25.6	—	—	—	—	—	—	—	—	—	—
65	56	15.6	62	20.7	65	25.0	66	28.5	75	35.3	—	—	—	—	—	—	—	—
80	59	17.4	66	23.0	69	27.7	70	31.5	78	39.0	78	42.4	79	46.9	79	49.5	82	57.2
100	60	19.2	68	25.1	71	30.2	72	34.3	80	41.9	81	47.2	83	52.1	83	53.4	85	60.8
Stator	102-1939 Jaune				102-1940 Blanc								102-1941 Blanc					
Kit de conversion	FLX55-5154								FLX55-5558								FLX55-59	

■ Non recommandées à ces pressions.

Toro recommande l'utilisation de montages articulés en diamètre de 1,25" pour les débits supérieurs à 25 GPM. Portées des arroseurs mesurées selon la norme ASAE S398.1. Tous les arroseurs sont équipés d'une vanne pilote qui permet le réglage de la pression à 50, 65, 80 ou 100 psi.

Trajectoire Buse FLX35 – Unités américaines

Pression	Buse	Trajectoire à 15°	Trajectoire à 25°
65 PSI	31	6' @ 51'	13' @ 54'
	32	6' @ 51'	11' @ 64'
	33	7' @ 59'	13' @ 68'
	34	8' @ 63'	15' @ 74'
	35	9' @ 66'	15' @ 76'
80 PSI	36	8' @ 75'	18' @ 83'
	37	9' @ 74'	19' @ 82'

Trajectoire Buse FLX55 – Unités américaines

Pression	Buse	Trajectoire à 15°	Trajectoire à 25°
65 PSI	51	6' @ 51'	13' @ 54'
	52	6' @ 51'	11' @ 64'
	53	7' @ 59'	13' @ 68'
	54	8' @ 63'	15' @ 74'
	55	9' @ 66'	15' @ 76'
80 PSI	56	8' @ 75'	18' @ 83'
	57	9' @ 74'	19' @ 82'
	58	10' @ 82'	18' @ 87'
	59	11' @ 81'	21' @ 91'



TURBINES POUR GOLF FLEX800™ SÉRIES FLX34/FLX54

Les NOUVEAUX FLEX34/54 sont les arroseurs plein cercle de la série FLEX800™. Ils sont dotés d'une buse principale à double réglage de la trajectoire qui procure des performances exceptionnelles à la position standard de 25° et de superbes performances en situation ventée avec la trajectoire de 15°. De plus, la vitesse de rotation constante et uniforme assure une régularité d'arrosage parfaite sur toute la surface, chaque fois que vous arrosez.

Caractéristiques et avantages

Double trajectoire – 25° ou 15°

Offre deux options de trajectoire pour la buse principale : le réglage sur 25° assure la plus grande portée, tandis que le réglage sur 15° améliore les performances en situation ventée et permet une réduction de la portée pour éviter les obstacles.

Le plus large choix de buses de l'industrie

Les buses d'une portée de 15,8 à 30,5 m, accompagnées d'un vaste assortiment de buses arrière, vous permettent d'apporter l'exacte quantité d'eau là où vous le souhaitez. Toutes les buses sont vissées à l'avant.

Siège de vanne en acier inoxydable

Évite que le corps de l'arroseur ne soit endommagé par les pierres et les débris. Ce siège indestructible en acier inoxydable est moulé au corps, et supprime les remplacements de corps d'arroseurs dus à l'endommagement du siège.

Vis brise-jet en option

Permet de régler précisément la portée à la distance exacte que vous souhaitez. En combinant la taille de la buse principale, le réglage de la trajectoire et la vis brise-jet, la portée de l'arroseur peut être réduite à 9,1 m.

Vitesse de rotation constante en plein cercle

La rotation constante assure, sur chaque voie, un apport d'eau uniforme à durée d'arrosage identique sur toute la surface couverte.

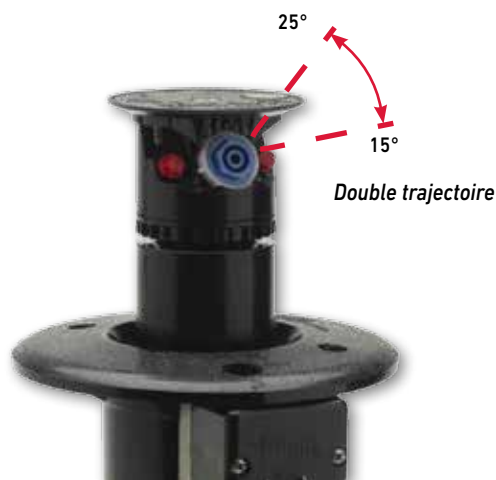



Kits de conversion FLX34

Modèles	Description
• FLX34-3134	FLX34 avec buses 31-34 (Buse 3)
• FLX34-3537	FLX34 avec buses 35-37 (Buse 5)



Kits de conversion FLX54

Modèles	Description
• FLX54-5154	FLX54 avec buses 51-54 (Buse 3 installée)
• FLX54-5558	FLX54 avec buses 55-58 (Buse 5)
• FLX54-59	FLX54 avec buse 59



Caractéristiques

- Double réglage de trajectoire sur la buse principale – 25° ou 15°
- Arroseurs plein cercle
- Hauteur d'émergence : 8,3 cm

Spécifications

Admission

- FLX34 : 25 mm (1") ACME
- FLX54 : 40 mm (1,5") ACME

Portée

- FLX34 : 15,8 à 27,7 m
- FLX54 : 15,8 à 30,2 m

Débit :

- FLX34 : 48,8 à 177,5 l/min
- FLX54 : 50 à 233,9 l/min

Pluviométrie :

- FLX34 : Minimum : 8,4 mm/h ; Maximum : 14 mm/h
- FLX54 : Minimum : 8,4 mm/h ; Maximum : 15,5 mm/h

Vanne pilote:

- Sélectionnable entre 3,4, 4,5, 5,5 et 6,9 bar

Pression d'utilisation recommandée :

- 4,5–6,9 bar
- Maximum : 10,3 bar
- Minimum : 2,8 bar

Types de télécommande – Electrovanne incorporée :

- Solénoïde standard :

- 24 V CA, 50/60 Hz
- Appel : 0,30 A
- Maintien : 0,20 A

- Solénoïde Spike Guard :

- 24 V CA, 50/60 Hz
- Appel : 0,12 A
- Maintien : 0,10 A

- Solénoïde Spike Guard plaqué nickel :

- 24 V CA, 50/60 Hz
- Appel : 0,12 A
- Maintien : 0,10 A

- Solénoïde à impulsion CC (DCLS) :

- Impulsion ou impulsion de verrouillage 12 V CC

- Module de décodeur GDC intégré, avec solénoïde à impulsion DCLS :

- Impulsion ou impulsion de verrouillage 12 V CC

Sélection des buses

- L'arroseur FLX34 a sept modèles de buses (31, 32, 33, 34, 35, 36 et 37)
- L'arroseur FLX54 a neuf modèles de buses (51, 52, 53, 54, 55, 56, 57, 58 et 59)
- Trois buses opposées, jet rotatif
- Deux positions de buse avant supplémentaires

Dimensions

- Diamètre du corps :
 - FLX34 : 16,5 cm
 - FLX54 : 19,1 cm
- Hauteur du corps :
 - FLX34 : 25,4 cm
 - FLX54 : 28,9 cm
- Poids :
 - FLX34 : 1,35 kg
 - FLX54 : 1,68 kg

Garantie

- Deux ans ; Cinq ans pour une installation avec les raccords orientables Toro

Référence Produit – FLX34 & FLX54

FLXX4-XXX-X				
Diamètre de raccordement	Arc	Buse	Régulation de pression*	Système d'activation
FLXX	4	XX	X	X
3–25 mm 5–40 mm	4—Plein cercle	FLX34—31, 32, 33, 34, 35, 36, 37 FLX54—51, 52, 53, 54, 55, 56, 57, 58, 59	6–4,5 bar 8–6,5 bar 1–6,9 bar	1—Solénoïde standard 2—Solénoïde Spike Guard™ 3—Solénoïde Spike Guard plaqué nickel 4—Solénoïde à impulsion DCLS 5—Module de décodeur GDC intégré, avec solénoïde à impulsion DCLS
Exemple : Pour un arroseur de la série FLX34 avec buse n° 34, régulation de pression à 4,5 bar, et solénoïde Spike Guard™, la référence est : FLX34-346-2				

* Modèles à télécommande électrique seulement. Tous les arroseurs sont équipés d'une vanne pilote qui permet le réglage de la pression à 3,4 ; 4,5 ; 5,5 ou 6,9 bar. Remarque : Tous les modèles ne sont pas disponibles. Des modèles avec solénoïde nickelés résistant à la corrosion sont disponibles sur demande.



TURBINES POUR GOLF FLEX800™ SÉRIES FLX34/FLX54

Performances Série FLX34 – 25° (unités métriques)

Buses AVANT			Buses 31		Buses 32		Buses 33		Buses 34		Buses 35		Buses 36		Buses 37															
			(Jaune) 102-0725		(Bleu) 102-7001		(Brune) 102-0727		(Orange) 102-7002		(Verte) 102-6908		(Gris) 102-0730		(Noir) 102-4261															
Bouchon rouge 102-4335																														
Buses ARRIÈRE			Jaune 102-6937		Bleu 102-2925		Jaune 102-6937		Orange 102-2926		Jaune 102-6937		Rouge 102-2928		Jaune 102-6937		Beige 102-2929		Jaune 102-6937		Beige 102-2929		Jaune 102-6937		Rouge 102-2928		Jaune 102-6937		Gris 102-6945	
			Bar	kPa	kg/cm ²	Portée	l/min	Portée	l/min	Portée	l/min	Portée	l/min	Portée	l/min	Portée	l/min	Portée	l/min	Portée	l/min	Portée	l/min	Portée	l/min	Portée	l/min	Portée	l/min	Portée
3,4	340	3,47	17,4	49,2	17,7	58,7	19,5	82,9	20,7	92,4	—	—	—	—	—	—	—	—	—	—	—	—	—	—	—	—	—	—	—	
4,5	450	4,59	17,7	55,3	18,3	68,1	20,7	92,4	22,0	106,4	23,2	122	—	—	—	—	—	—	—	—	—	—	—	—	—	—	—	—	—	
5,5	550	5,61	18,3	61,3	19,2	77,6	22,0	101,8	23,2	117,7	24,4	134,7	25,3	144,6	25,9	157,1	—	—	—	—	—	—	—	—	—	—	—	—	—	
6,9	690	7,04	18,9	67,8	20,1	88,6	22,9	112,8	24,1	132,1	25,6	148,8	26,8	164,3	27,8	177,5	—	—	—	—	—	—	—	—	—	—	—	—	—	

Performances Série FLX34 – 15°

Bar	kPa	kg/cm ²	Portée	l/min	Portée	l/min	Portée	l/min	Portée	l/min	Portée	l/min	Portée	l/min	Portée	l/min
3,4	340	3,47	15,9	48,8	16,2	59,0	18,3	82,1	18,9	96,5	—	—	—	—	—	—
4,5	450	4,59	16,2	54,5	16,5	64,7	18,6	91,6	19,5	106,0	20,4	121,5	—	—	—	—
5,5	550	5,61	17,1	60,6	17,4	71,9	19,8	100,7	21,0	117,3	22,3	134,4	23,2	143,8	23,5	156,3
6,9	690	7,04	17,4	66,2	18,0	77,6	20,4	111,7	21,7	128,3	22,9	145,3	24,4	163,1	24,7	177,1
Stator							102-6929 Bleu					102-1940 Blanc				
Kit de conversion							FLX34-3134					FLX34-3537				

Performances Série FLX54 – 25° (unités métriques)

Buses AVANT			Buses 51		Buses 52		Buses 53		Buses 54		Buses 55		Buses 56		Buses 57		Buses 58		Buses 59																			
			(Jaune) 102-0725		(Bleu) 102-7001		(Brune) 102-0727		(Orange) 102-7002		(Verte) 102-6908		(Gris) 102-0730		(Noir) 102-4261		(Rouge) 102-4260		(Beige) 102-4259																			
Bouchon rouge 102-4335																																						
Buses ARRIÈRE			Jaune 102-6937		Bleu 102-2925		Jaune 102-6937		Orange 102-2926		Jaune 102-6937		Rouge 102-2928		Jaune 102-6937		Beige 102-2929		Jaune 102-6937		Beige 102-2929		Jaune 102-6937		Rouge 102-6944		Jaune 102-6937		Gris 102-6945		Jaune 102-6937		Gris 102-6945		Jaune 102-6937		Gris 102-6945	
			Bar	kPa	kg/cm ²	Portée	l/min	Portée	l/min	Portée	l/min	Portée	l/min	Portée	l/min	Portée	l/min	Portée	l/min	Portée	l/min	Portée	l/min	Portée	l/min	Portée	l/min	Portée	l/min	Portée	l/min	Portée	l/min	Portée	l/min	Portée	l/min	
3,4	340	3,47	17,7	50,0	18,0	59,4	19,5	83,3	21,4	99,2	—	—	—	—	—	—	—	—	—	—	—	—	—	—	—	—	—	—	—	—	—	—	—	—	—			
4,5	450	4,59	18,3	56,0	18,6	66,2	20,7	93,9	22,6	110,9	24,1	129,4	—	—	—	—	—	—	—	—	—	—	—	—	—	—	—	—	—	—	—	—	—	—	—			
5,5	550	5,61	18,6	62,1	19,5	75,7	22,0	104,5	23,8	123,4	25,3	143,8	25,9	154,0	26,5	169,9	27,8	190,0	29,0	209,7	30,2	210,4	—	—	—	—	—	—	—	—	—	—	—	—	—			
6,9	690	7,04	19,2	68,5	20,4	89,3	22,9	115,1	24,7	138,9	26,5	160,9	27,5	173,4	28,4	190,0	29,0	209,7	30,2	233,9	—	—	—	—	—	—	—	—	—	—	—	—	—	—	—			

Performances Série FLX54 – 15°

Bar	kPa	kg/cm ²	Portée	l/min	Portée	l/min	Portée	l/min	Portée	l/min	Portée	l/min	Portée	l/min	Portée	l/min	Portée	l/min	Portée	l/min
3,4	340	3,47	15,9	50,0	16,2	59,8	18,6	83,3	19,8	98,4	—	—	—	—	—	—	—	—	—	—
4,5	450	4,59	16,2	56,0	16,5	65,9	19,2	93,9	20,4	110,5	21,0	129,1	—	—	—	—	—	—	—	—
5,5	550	5,61	17,1	62,1	17,7	73,4	20,7	104,5	22,0	123,0	22,9	143,1	24,1	152,9	24,7	168,8	25,9	188,9	26,5	209,3
6,9	690	7,04	17,7	68,5	18,3	79,9	21,7	115,1	22,9	137,8	24,1	160,1	25,6	172,2	26,5	188,9	27,1	208,6	28,7	232,8
Stator							102-6929 Bleu					102-1940 Blanc					102-1941 Blanc			
Kit de conversion							FLX54-5154					FLX54-5558					FLX54-59			

■ Non recommandées à ces pressions. Portées en mètres.

Toro recommande l'utilisation de montages articulés en diamètre de 30 mm pour les débits supérieurs à 95 l/min. Portées des arroseurs mesurées selon la norme ASAE S398.1.

Il faut prendre en compte les conditions du site lors de la sélection de la buse appropriée.

Tous les arroseurs sont équipés d'une vanne pilote qui permet le réglage de la pression à 3,4 ; 4,5 ; 5,5 ou 6,9 bar.

Trajectoire Buse FLX34 – Unités métriques























Pression	Buse	Trajectoire à 15°	Trajectoire à 25°
4,5 bar	31	1,8 @ 15,6	4,0 @ 16,5
	32	1,8 @ 15,6	3,4 @ 19,5
	33	2,1 @ 18,0	4,0 @ 20,7
	34	2,4 @ 19,2	4,6 @ 22,6
	35	2,7 @ 20,1	4,6 @ 23,2
5,5 bar	36	2,4 @ 22,9	5,5 @ 25,3
	37	2,7 @ 22,6	5,8 @ 25,0

Trajectoire Buse FLX54 – Unités métriques

Pression	Buse	Trajectoire à 15°	Trajectoire à 25°
4,5 bar	51	1,8 @ 15,6	4,0 @ 16,5
	52	1,8 @ 15,6	3,4 @ 19,5
	53	2,1 @ 18,0	4,0 @ 20,7
	54	2,4 @ 19,2	4,6 @ 22,6
	55	2,7 @ 20,1	4,6 @ 23,2
5,5 bar	56	2,4 @ 22,9	5,5 @ 25,3
	57	2,7 @ 22,6	5,8 @ 25,0
	58	3,0 @ 25,0	5,5 @ 26,5
	59	3,4 @ 24,7	6,4 @ 27,1































Performances Série FLX34 – 25° (unités américaines)

Buses AVANT	 (Jaune) 102-0725	 (Bleu) 102-7001	 (Brune) 102-0727	 (Orange) 102-7002	 (Verte) 102-6908	 (Gris) 102-0730	 (Noir) 102-4261							
	 Bouchon rouge 102-4335													
Buses ARRIÈRE	 Jaune 102-6937	 Bleu 102-2925	 Jaune 102-6937	 Orange 102-2926	 Jaune 102-6937	 Rouge 102-2928	 Jaune 102-6937	 Beige 102-2929	 Jaune 102-6937	 Beige 102-2929	 Jaune 102-6937	 Rouge 102-2928	 Jaune 102-6937	 Gris 102-6945
PSI	Portée	GPM	Portée	GPM	Portée	GPM	Portée	GPM	Portée	GPM	Portée	GPM	Portée	GPM
50	57	13.0	58	15.5	64	21.9	68	24.4	—	—	—	—	—	—
65	58	14.6	60	18.0	68	24.4	72	28.1	76	32.2	—	—	—	—
80	60	16.2	63	20.5	72	26.9	76	31.1	80	35.6	83	38.2	85	41.5
100	62	17.9	66	23.4	75	29.8	79	34.9	84	39.3	88	43.4	91	46.9

Performances Série FLX34 – 15°

PSI	Portée	GPM	Portée	GPM	Portée	GPM	Portée	GPM	Portée	GPM	Portée	GPM	Portée	GPM
50	52	12.9	53	15.6	60	21.7	62	25.5	—	—	—	—	—	—
65	53	14.4	54	17.1	61	24.2	64	28.0	67	32.1	—	—	—	—
80	56	16.0	57	19.0	65	26.6	69	31.0	73	35.5	76	38.0	77	41.3
100	57	17.5	59	20.5	67	29.5	71	33.9	75	38.4	80	43.1	81	46.8
Stator	102-6929 Bleu							102-1940 Blanc						
Kit de conversion	FLX34-3134							FLX34-3537						

Performances Série FLX54 – 25° (unités américaines)

Buses AVANT	 (Jaune) 102-0725	 (Bleu) 102-7001	 (Brune) 102-0727	 (Orange) 102-7002	 (Verte) 102-6908	 (Gris) 102-0730	 (Noir) 102-4261	 (Rouge) 102-4260	 (Beige) 102-4259									
	 Bouchon rouge 102-4335																	
Buses ARRIÈRE	 Jaune 102-6937	 Bleu 102-2925	 Jaune 102-6937	 Orange 102-2926	 Jaune 102-6937	 Rouge 102-2928	 Jaune 102-6937	 Beige 102-2929	 Jaune 102-6937	 Beige 102-2929	 Jaune 102-6937	 Rouge 102-6944	 Jaune 102-6937	 Gris 102-6945	 Jaune 102-6937	 Gris 102-6945	 Jaune 102-6937	 Gris 102-6945
PSI	Portée	GPM	Portée	GPM	Portée	GPM	Portée	GPM	Portée	GPM	Portée	GPM	Portée	GPM	Portée	GPM	Portée	GPM
50	58	13.2	59	15.7	64	22.0	70	26.2	—	—	—	—	—	—	—	—	—	—
65	60	14.8	61	17.5	68	24.8	74	29.3	79	34.2	—	—	—	—	—	—	—	—
80	61	16.4	64	20.0	72	27.6	78	32.6	83	38.0	85	40.7	87	44.9	91	50.2	96	55.6
100	63	18.1	67	23.6	75	30.4	81	36.7	87	42.5	90	45.8	93	50.2	95	55.4	99	61.8

Performances Série FLX54 – 15°

PSI	Portée	GPM	Portée	GPM	Portée	GPM	Portée	GPM	Portée	GPM	Portée	GPM	Portée	GPM	Portée	GPM	Portée	GPM
50	52	13.2	53	15.8	61	22.0	65	26.0	—	—	—	—	—	—	—	—	—	—
65	53	14.8	54	17.4	63	24.8	67	29.2	69	34.1	—	—	—	—	—	—	—	—
80	56	16.4	58	19.4	68	27.6	72	32.5	75	37.8	79	40.4	81	44.6	85	49.9	87	55.3
100	58	18.1	60	21.1	71	30.4	75	36.4	79	42.3	84	45.5	87	49.9	89	55.1	94	61.5
Stator	102-6929 Bleu							102-1940 Blanc							102-1941 Blanc			
Kit de conversion	FLX54-5154							FLX54-5558							FLX54-59			

■ Non recommandées à ces pressions. Portées en pieds.

Toro recommande l'utilisation de montages articulés en diamètre de 1,25" pour les débits supérieurs à 25 GPM. Portées des arroseurs mesurées selon la norme ASAE S398.1. Il faut prendre en compte les conditions du site lors de la sélection de la buse appropriée.

Tous les arroseurs sont équipés d'une vanne pilote qui permet le réglage de la pression à 50, 65, 80 ou 100 psi.

Trajectoire Buse FLX34 – Unités américaines

Pression	Buse	Trajectoire à 15°	Trajectoire à 25°
65 PSI	31	6' @ 51'	13' @ 54'
	32	6' @ 51'	11' @ 64'
	33	7' @ 59'	13' @ 68'
	34	8' @ 63'	15' @ 74'
	35	9' @ 66'	15' @ 76'
80 PSI	36	8' @ 75'	18' @ 83'
	37	9' @ 74'	19' @ 82'

Trajectoire Buse FLX54 – Unités américaines

Pression	Buse	Trajectoire à 15°	Trajectoire à 25°
65 PSI	51	6' @ 51'	13' @ 54'
	52	6' @ 51'	11' @ 64'
	53	7' @ 59'	13' @ 68'
	54	8' @ 63'	15' @ 74'
	55	9' @ 66'	15' @ 76'
80 PSI	56	8' @ 75'	18' @ 83'
	57	9' @ 74'	19' @ 82'
	58	10' @ 82'	18' @ 87'
	59	11' @ 81'	21' @ 91'



TURBINES POUR GOLF FLEX800™ SÉRIE B

La gamme d'arroseurs de terrains de golf FLEX800™ Série B offre toutes les caractéristiques et performances incomparables des arroseurs FLEX800 Séries 35-6, 34 et 35 à moindre coût et sont conçus spécialement pour les installations d'arrosage en batterie. Grâce à leur corps robuste, leur petit diamètre exposé, leur corps avec collerette pour la stabilité et leur clapet anti-vidange, ces arroseurs sont idéaux pour toute application de terrain de golf.

Caractéristiques et avantages

Le plus large choix de buses de l'industrie

Les buses d'une portée de 7,6 à 29,0 m, accompagnées d'un vaste assortiment de buses intermédiaires et internes, offrent une souplesse inégalée qui vous permet d'apporter l'exacte quantité d'eau là où vous le souhaitez. Toutes les buses sont vissées pour faciliter le démontage.

Polyvalence véritable Secteur et Plein cercle en un (secteur de 40° à 330°)

Ces arroseurs peuvent être réglés en plein cercle ou en secteur, vous permettant d'ajuster la zone arrosée selon les saisons ou les restrictions d'arrosage.

La collerette s'installe sous le niveau du sol

Stabilise la position de la tuyère et préserve les performances optimales de la buse.

Faible diamètre exposé

Rend l'arroseur moins visible pour maximiser la beauté du terrain. Idéal pour des zones à trafic élevé, comme les départs, les greens et bordures.





La trajectoire de buse offre des performances inégalées
 Les modèles FLX35-6B avec réglage TruJectory™ de 7° à 30° par paliers de 1° et les modèles FLX35/FLX34 avec double position de trajectoire (25° ou 15°) offrent de meilleures performances en conditions ventées, autour des obstacles et un réglage de la portée perfectionné.



FLX35-6B

FLX34B et FLX35B



Adaptateur de buse principale
 Une vaste gamme de buses intermédiaires et internes s'utilisant sur l'adaptateur de buse principale et en position de buse arrière confère aux buses une polyvalence hors pair.



Caractéristiques

- Butées mobiles d'arc de couverture
- Tourette porte-buse débrayable – modèles Secteur

Spécifications

- Raccordement :
 - 25 mm NPT, BSP ou ACME
- Portée :
 - FLX35-6B : 9 m – 29 m
 - FLX35B : 9 m – 27 m
 - FLX34B : 17 m – 29 m
- Débit :
 - FLX35-6B : 26,8 – 198,7 l/min
 - FLX35B : 31,0 – 213,1 l/min
 - FLX34B : 49,2 – 209,7 l/min
- Pluviométrie :
 - FLX35-6B : 8,6 – 14,2 mm/h
 - FLX35B : 9,3 – 17,0 mm/h
 - FLX34B : 8,3 – 14,9 mm/h
- Pression d'utilisation recommandée
 - 4,4 – 6,9 bar
- Trajectoire :
 - FLX35-6B – 7°–30° par paliers de 1° ; 24 positions
 - FLX35B – 15° ou 25° – 2 positions
 - FLX34B – 15° ou 25° – 2 positions
- Le système Check-O-Matic évite l'écoulement par les points bas et maintient une colonne d'eau de 3 m

Sélection des buses

- Gamme de buses
 - FLX35-6B : Neuf modèles (30, 31, 32, 33, 34, 35, 36, 37 et 38)
 - FLX35B : Neuf modèles (30, 31, 32, 33, 34, 35, 36, 37 et 38)
 - FLX34B : Huit modèles (31, 32, 33, 34, 35, 36, 37 et 38)
- Possibilité de buse arrière standard sur les modèles à secteur
 - FLX35-6B – une position disponible
 - FLX35B – deux positions disponibles
- FLX34B – deux positions de buse avant supplémentaires
- Possibilité de fonctionnement sans buse principale pour les applications à courte portée
- Gamme de stators :
 - FLX35-6B, FLX35 : 3
 - FLX34 : 2
- Vis brise-jet pour un réglage précis de la portée (363-4839). De série sur les modèles FLX35B ; en option sur les modèles FLX34B et non disponible sur les modèles FLX35-6B

Dimensions

- Diamètre du corps : 15,2 cm
- Hauteur du corps : 21,6 cm
- Poids :
 - FLX35-6B : 0,9 kg
 - FLX35B : 0,9 kg
 - FLX34B : 0,89 kg
- Hauteur d'émergence : 8,25 cm

Garantie

- Deux ans ; Cinq ans pour une installation avec les raccords orientables Toro

Référence Produit – Série B

FLX3XB-X2-XXXX					
Série	Arc	AutoMatic	Taraudage	Type de vanne	Buse
FLX3	X	B	X	2	XXXX
FLX3—FLEX800 Série B	4—Plein cercle (DT uniquement) 5—Plein cercle/secteur 5-6—Plein cercle/secteur avec TruJectory	B—En série	0—NPT 4—ACME 5—BSP	Check-O-Matic	3134—Comprend les buses n° 31, 32, 33 & 34 3538—Comprend les buses n° 35, 36, 37 & 38

Exemple : Pour commander un arroseur Série FLEX800 B plein cercle, à taraudage NPT, buse n° 34, la référence est : FLX34B-02-3134



TURBINES POUR GOLF FLEX800™ SÉRIE B

Performances Série FLX35-6B – 25° (unités métriques)

			Buses 30		Buses 31		Buses 32		Buses 33		Buses 34		Buses 35		Buses 36		Buses 37		Buses 38	
			(Blanche) 102-2208		(Jaune) 102-4587		(Bleu) 102-4588		(Brune) 102-4589		(Orange) 102-0728		(Verte) 102-0729		(Gris) 102-0730		(Noir) 102-4261		(Rouge) 102-6909	
Pression à l'arroseur																				
			102-2925	102-2910	102-2925	102-2910	102-2928	102-2910	102-2926	102-2910	102-2926	102-2910	102-2925	102-2910	102-2925	102-2910	102-2926	102-2910	102-2926	102-2910
			Buse arrière 102-4335 Bouchon rouge																	
Bar	kPa	kg/cm ²	Portée	l/min	Portée	l/min	Portée	l/min	Portée	l/min	Portée	l/min	Portée	l/min	Portée	l/min	Portée	l/min	Portée	l/min
3,5	345	3,52	13	26,9	16	53,0	18	68,1	—	—	—	—	—	—	—	—	—	—	—	—
4,1	414	4,22	13	30,0	16	57,5	18	73,9	20	82,9	—	—	—	—	—	—	—	—	—	—
4,8	483	4,92	14	33,1	17	62,1	19	79,6	21	89,3	23	123,8	23	133,2	—	—	—	—	—	—
5,5	552	5,63	14	36,3	17	65,9	20	85,5	21	95,8	23	132,9	24	142,7	26	149,9	26	164,3	27	179,8
6,2	621	6,33	14	39,4	18	70,0	21	90,5	22	101,2	24	140,0	25	151,0	26	158,6	27	173,7	28	189,3
6,9	689	7,03	15	42,4	18	73,4	21	95,4	23	106,7	24	147,2	26	158,2	27	166,9	27	183,2	29	198,7
Stator			102-6929 Bleu						102-1939 Jaune						102-1940 Blanc					
Kit de conversion			INF35-6-3134 (requiert le remplacement du filtre)												INF35-6-3537 (requiert le remplacement du filtre)					

Performances Série FLX35B – 25° (unités métriques)

			Buses 30		Buses 31		Buses 32		Buses 33		Buses 34		Buses 35		Buses 36		Buses 37		Buses 38	
			(Bouchon blanc) 102-2208		(Jaune) 102-6906		(Bleu) 102-0726		(Brune) 102-6907		(Orange) 102-0728		(Verte) 102-6955		(Gris) 102-6935		(Noir) 102-6936		(Rouge) 102-6909	
Buses AVANT																				
			102-5670	102-6942	102-5670	102-5671	102-5670	102-6884	102-5670	102-6884	102-5670	102-6884	102-5670	102-6885	102-6531	102-6885	102-6531	102-6885	102-6531	102-6885
Buses ARRIÈRE			Buses arrière 102-4335 Bouchon rouge																	
Bar	kPa	kg/cm ²	Portée/m	l/min	Portée/m	l/min	Portée/m	l/min	Portée/m	l/min	Portée/m	l/min	Portée/m	l/min	Portée/m	l/min	Portée/m	l/min	Portée/m	l/min
3,5	345	3,52	13	31,0	17	51,5	17	69,3	—	—	—	—	—	—	—	—	—	—	—	—
4,1	414	4,22	13	35,2	17	56,8	18	76,1	19	91,6	—	—	—	—	—	—	—	—	—	—
4,8	483	4,92	14	39,3	18	61,3	18	82,5	20	99,5	21	113,6	22	140,0	—	—	—	—	—	—
5,5	552	5,63	14	43,5	18	65,5	19	88,2	20	106,0	22	121,5	23	149,9	24	162,4	24	184,0	26	191,5
6,2	621	6,33	14	47,1	18	69,6	19	93,5	21	112,8	22	129,4	23	159,0	24	171,8	25	194,9	27	202,9
6,9	689	7,03	14	50,7	19	73,1	20	98,4	21	118,8	23	135,9	24	167,3	25	184,7	25	205,1	27	213,1
Stator			102-6929 Bleu						102-1939 Jaune						102-1940 Blanc					
Kit de conversion			FLX35-3134 (requiert le remplacement du filtre)												FLX35-3537 (requiert le remplacement du filtre)					

Performances Série FLX34B – 25° (unités métriques)

			Buses 31		Buses 32		Buses 33		Buses 34		Buses 35		Buses 36		Buses 37		Buses 38			
			(Jaune) 102-0725		(Bleu) 102-7001		(Brune) 102-0727		(Orange) 102-7002		(Verte) 102-6908		(Gris) 102-0730		(Noir) 102-4261		(Rouge) 102-4260			
Buses AVANT			Buses avant 102-4335 Bouchon rouge																	
Buses ARRIÈRE			102-6937	102-2925	102-6937	102-2926	102-6937	102-2928	102-6937	102-2929	102-6937	102-2929	102-6937	102-6944	102-6937	102-6945	102-6937	102-6945		
Bar	kPa	kg/cm ²	Portée/m	l/min	Portée/m	l/min	Portée/m	l/min	Portée/m	l/min	Portée/m	l/min	Portée/m	l/min	Portée/m	l/min	Portée/m	l/min		
3,5	345	3,52	17	49,2	18	58,7	—	—	—	—	—	—	—	—	—	—	—	—		
4,1	414	4,22	18	53,2	18	64,9	20	89,3	—	—	—	—	—	—	—	—	—	—		
4,8	483	4,92	18	58,7	19	68,9	21	99,2	22	113,6	24	135,1	—	—	—	—	—	—		
5,5	552	5,63	18	61,3	19	77,6	22	105,6	23	121,5	24	144,6	25	154,8	26	159,3	28	190,0		
6,2	621	6,33	19	66,2	20	83,1	22	112,2	24	128,9	25	153,1	26	164,1	27	168,4	28	199,8		
6,9	689	7,03	19	71,2	20	88,6	23	118,8	24	136,3	26	161,6	27	173,4	28	177,5	29	209,7		
Stator			102-6929 Bleu						102-1940 Blanc											
Kit de conversion			FLX34-3134 (requiert le remplacement du filtre)												FLX34-3537 (requiert le remplacement du filtre)					

Non recommandées à ces pressions. Portées en mètres. Toro recommande l'utilisation de montages articulés en diamètre de 30 mm pour les débits supérieurs à 95 l/min.











Les données relatives aux portées des arroseurs ont été mesurées aux installations d'essais sans vent de Toro selon la norme ASAE S398.1.

Il faut prendre en compte les conditions du site lors de la sélection de la buse appropriée.











Tous les arroseurs sont équipés d'une vanne pilote qui permet le réglage de la pression à 3,4 ; 4,5 ; 5,5 ou 6,9 bar.











Performances Série FLX35-6B – 25° (unités américaines)

Pression à l'arroseur	Buses 30  (Blanche) 102-2208		Buses 31  (Jaune) 102-4587		Buses 32  (Bleu) 102-4588		Buses 33  (Brune) 102-4589		Buses 34  (Orange) 102-0728		Buses 35  (Verte) 102-0729		Buses 36  (Gris) 102-0730		Buses 37  (Noir) 102-4261		Buses 38  (Rouge) 102-6909			
	Bleu 102-2925		Gris 102-2910		Bleu 102-2925		Gris 102-2910		Rouge 102-2928		Gris 102-2910		Orange 102-2926		Gris 102-2910		Orange 102-2926		Gris 102-2910	
	Buse arrière 102-4335  Bouchon rouge																			
PSI	Portée	GPM	Portée	GPM	Portée	GPM	Portée	GPM	Portée	GPM	Portée	GPM	Portée	GPM	Portée	GPM	Portée	GPM		
50	42	7.1	52	14.0	58	18.0	—	—	—	—	—	—	—	—	—	—	—	—		
60	43	7.9	54	15.2	60	19.5	66	21.9	—	—	—	—	—	—	—	—	—	—		
70	45	8.8	55	16.4	63	21.0	68	23.6	74	32.7	77	35.2	—	—	—	—	—	—		
80	46	9.6	57	17.4	65	22.6	70	25.3	77	35.1	79	37.7	84	39.6	86	43.4	90	47.5		
90	47	10.4	58	18.5	68	23.9	72	26.8	79	37.0	82	39.9	86	41.9	88	45.9	93	50.0		
100	48	11.2	59	19.4	70	25.2	74	28.2	80	38.9	84	41.8	88	44.1	90	48.4	95	52.5		
Stator	102-6929 Bleu						102-1939 Jaune						102-1940 Blanc							
Kit de conversion	INF35-6-3134 (requiert le remplacement du filtre)																			

Performances Série FLX35B – 25° (unités américaines)

Buses AVANT	Buses 30  (Bouchon blanc) 102-2208		Buses 31  (Jaune) 102-6906		Buses 32  (Bleu) 102-0726		Buses 33  (Brune) 102-6907		Buses 34  (Orange) 102-0728		Buses 35  (Verte) 102-6955		Buses 36  (Gris) 102-6935		Buses 37  (Noir) 102-6936		Buses 38  (Rouge) 102-6909			
	Jaune 102-5670		Beige 102-6942		Jaune 102-5670		Brune 102-5671		Jaune 102-5670		Jaune 102-6884		Jaune 102-5670		Jaune 102-6884		Jaune 102-5670		Verte 102-6885	
	Buses arrière 102-4335  Bouchon rouge																			
PSI	Portée	GPM	Portée	GPM	Portée	GPM	Portée	GPM	Portée	GPM	Portée	GPM	Portée	GPM	Portée	GPM	Portée	GPM		
50	43	8.2	55	13.6	56	18.3	—	—	—	—	—	—	—	—	—	—	—	—		
60	44	9.3	56	15.0	58	20.1	63	24.2	—	—	—	—	—	—	—	—	—	—		
70	45	10.4	58	16.2	60	21.8	65	26.3	69	30.0	73	37.0	—	—	—	—	—	—		
80	46	11.5	59	17.3	62	23.3	67	28.0	71	32.1	75	39.6	78	42.9	80	48.6	85	50.6		
90	47	12.5	60	18.4	64	24.7	69	29.8	73	34.2	77	42.0	80	45.4	82	51.5	88	53.6		
100	47	13.4	61	19.3	65	26.0	70	31.4	74	35.9	79	44.2	81	48.8	83	54.2	90	56.3		
Stator	102-6929 Bleu						102-1939 Jaune						102-1940 Blanc							
Kit de conversion	FLX35-3134 (requiert le remplacement du filtre)																			

Performances Série FLX34B – 25° (unités américaines)

Buses AVANT	Buses 31  (Jaune) 102-0725		Buses 32  (Bleu) 102-7001		Buses 33  (Brune) 102-0727		Buses 34  (Orange) 102-7002		Buses 35  (Verte) 102-6908		Buses 36  (Gris) 102-0730		Buses 37  (Noir) 102-4261		Buses 38  (Rouge) 102-4260				
	Buses avant 102-4335  Bouchon rouge																		
	Jaune 102-6937		Bleu 102-2925		Jaune 102-6937		Orange 102-2926		Jaune 102-6937		Rouge 102-2928		Jaune 102-6937		Beige 102-2929		Jaune 102-6937		Beige 102-2929
PSI	Portée	GPM	Portée	GPM	Portée	GPM	Portée	GPM	Portée	GPM	Portée	GPM	Portée	GPM	Portée	GPM	Portée	GPM	
50	57	13.0	58	15.5	—	—	—	—	—	—	—	—	—	—	—	—	—	—	
60	58	14.1	60	17.2	67	23.6	—	—	—	—	—	—	—	—	—	—	—	—	
70	59	15.5	61	18.2	69	26.2	73	30.0	78	35.7	—	—	—	—	—	—	—	—	
80	60	16.2	63	20.5	72	27.9	76	32.1	80	38.2	83	40.9	85	42.1	91	50.2	—	—	
90	61	17.5	65	22.0	74	29.7	78	34.1	82	40.5	86	43.4	88	44.5	93	52.8	—	—	
100	62	18.8	66	23.4	75	31.4	79	36.0	84	42.7	88	45.8	91	46.9	95	55.4	—	—	
Stator	102-6929 Bleu						102-1940 Blanc												
Kit de conversion	FLX34-3134 (requiert le remplacement du filtre)																		

■ Non recommandées à ces pressions. Portées en pieds. Toro recommande l'utilisation de montages articulés en diamètre de 1,25" pour les débits supérieurs à 25 GPM.

Les données relatives aux portées des arroseurs ont été mesurées aux installations d'essais sans vent de Toro selon la norme ASAE S398.1.

Il faut prendre en compte les conditions du site lors de la sélection de la buse appropriée.

Tous les arroseurs sont équipés d'une vanne pilote qui permet le réglage de la pression à 50, 65, 80 ou 100 psi.



Performances des buses intermédiaires

102-2929 Beige		Trajectoire		30°		25°		20°		15°		10°		7°	
Pression		Débit		Portée		Portée		Portée		Portée		Portée		Portée	
PSI	Bars	L/min	GPM	Mètres	Pieds	Mètres	Pieds	Mètres	Pieds	Mètres	Pieds	Mètres	Pieds	Mètres	Pieds
50	3,4	30,7	8,1	17,4	53	17,1	52	16,4	50	15,7	48	14,8	45	13,8	42
60	4,1	33,7	8,9	18,7	57	18,4	56	17,4	53	16,7	51	15,4	47	14,8	45
65	4,5	35,2	9,3	19,0	58	18,4	56	17,7	54	16,7	51	16,1	49	15,1	46
70	4,8	36,3	9,6	19,4	59	18,7	57	18,4	56	17,4	53	16,4	50	15,7	48
80	5,5	39,0	10,3	20,0	61	19,7	60	19,0	58	18,4	56	17,4	53	16,4	50
90	6,2	41,3	10,9	20,7	63	20,0	61	19,4	59	18,7	57	17,7	54	16,7	51
100	6,9	43,5	11,5	21,3	65	20,7	63	19,7	60	19,0	58	18,0	55	16,7	51

102-2928 Rouge		Trajectoire		30°		25°		20°		15°		10°		7°	
Pression		Débit		Portée		Portée		Portée		Portée		Portée		Portée	
PSI	Bars	L/min	GPM	Mètres	Pieds	Mètres	Pieds	Mètres	Pieds	Mètres	Pieds	Mètres	Pieds	Mètres	Pieds
50	3,4	23,8	6,3	17,4	53	16,7	51	15,7	48	15,1	46	14,1	43	13,1	40
60	4,1	26,5	7,0	18,0	55	17,4	53	16,4	50	15,7	48	14,8	45	13,8	42
65	4,5	27,3	7,2	18,4	56	17,7	54	17,1	52	16,1	49	15,4	47	14,4	44
70	4,8	28,4	7,5	18,7	57	18,0	55	17,4	53	16,7	51	16,1	49	15,1	46
80	5,5	30,3	8,0	19,4	59	19,0	58	18,4	56	17,7	54	17,1	52	16,1	49
90	6,2	32,2	8,5	19,7	60	19,0	58	18,7	57	18,0	55	17,4	53	16,4	50
100	6,9	34,1	9,0	20,0	61	19,4	59	18,7	57	18,0	55	17,4	53	16,4	50

102-2927 Gris		Trajectoire		30°		25°		20°		15°		10°		7°	
Pression		Débit		Portée		Portée		Portée		Portée		Portée		Portée	
PSI	Bars	L/min	GPM	Mètres	Pieds	Mètres	Pieds	Mètres	Pieds	Mètres	Pieds	Mètres	Pieds	Mètres	Pieds
50	3,4	18,9	5,0	16,4	50	15,7	48	15,1	46	14,4	44	13,5	41	12,5	38
60	4,1	20,8	5,5	17,1	52	16,4	50	15,7	48	15,1	46	14,1	43	13,1	40
65	4,5	21,6	5,7	17,4	53	16,7	51	16,1	49	15,1	46	14,4	44	13,5	41
70	4,8	22,3	5,9	17,4	53	16,7	51	16,1	49	15,4	47	14,8	45	13,8	42
80	5,5	23,8	6,3	17,7	54	17,1	52	16,4	50	15,7	48	15,1	46	14,1	43
90	6,2	25,4	6,7	18,0	55	17,4	53	17,1	52	16,4	50	15,7	48	14,8	45
100	6,9	26,9	7,1	18,0	55	17,7	54	17,4	53	17,1	52	16,4	50	15,1	46

102-2926 Orange		Trajectoire		30°		25°		20°		15°		10°		7°	
Pression		Débit		Portée		Portée		Portée		Portée		Portée		Portée	
PSI	Bars	L/min	GPM	Mètres	Pieds	Mètres	Pieds	Mètres	Pieds	Mètres	Pieds	Mètres	Pieds	Mètres	Pieds
50	3,4	16,3	4,3	15,7	48	15,1	46	14,4	44	13,8	42	12,8	39	11,5	35
60	4,1	17,8	4,7	16,4	50	15,7	48	15,1	46	14,4	44	13,5	41	12,5	38
65	4,5	18,5	4,9	16,7	51	16,1	49	15,4	47	14,8	45	13,8	42	12,8	39
70	4,8	19,3	5,1	16,7	51	16,4	50	15,7	48	15,1	46	14,1	43	13,1	40
80	5,5	20,4	5,4	17,1	52	16,7	51	16,4	50	15,7	48	14,8	45	13,8	42
90	6,2	22,0	5,8	17,4	53	17,1	52	16,7	51	16,1	49	15,4	47	14,4	44
100	6,9	23,1	6,1	17,7	54	17,4	53	17,1	52	16,4	50	15,7	48	14,8	45

102-2925 Bleu		Trajectoire		30°		25°		20°		15°		10°		7°	
Pression		Débit		Portée		Portée		Portée		Portée		Portée		Portée	
PSI	Bars	L/min	GPM	Mètres	Pieds	Mètres	Pieds	Mètres	Pieds	Mètres	Pieds	Mètres	Pieds	Mètres	Pieds
50	3,4	10,2	2,7	13,8	42	13,5	41	12,8	39	12,5	38	11,8	36	11,2	34
60	4,1	11,4	3,0	14,1	43	13,8	42	13,1	40	12,8	39	12,1	37	11,5	35
65	4,5	12,1	3,2	14,1	43	13,8	42	13,1	40	12,8	39	12,1	37	11,5	35
70	4,8	12,5	3,3	14,4	44	13,8	42	13,5	41	12,8	39	12,5	38	11,8	36
80	5,5	13,2	3,5	14,4	44	14,1	43	13,5	41	13,1	40	12,5	38	11,8	36
90	6,2	14,0	3,7	14,8	45	14,4	44	13,8	42	13,5	41	12,8	39	12,1	37
100	6,9	14,8	3,9	14,8	45	14,4	44	14,1	43	13,8	42	13,1	40	12,5	38



102-6885 Verte		Trajectoire		30°		25°		20°		15°		10°		7°	
Pression		Débit		Portée		Portée		Portée		Portée		Portée		Portée	
PSI	Bars	L/min	GPM	Mètres	Pieds	Mètres	Pieds	Mètres	Pieds	Mètres	Pieds	Mètres	Pieds	Mètres	Pieds
50	3,4	20,4	5,4	16,7	51	16,4	50	15,7	48	14,8	45	13,8	42	12,8	39
60	4,1	22,3	5,9	17,1	52	16,7	51	16,1	49	15,1	46	14,1	43	13,5	41
65	4,5	23,1	6,1	17,1	52	16,7	51	16,4	50	15,4	47	14,4	44	13,8	42
70	4,8	23,8	6,3	17,4	53	17,1	52	16,4	50	15,4	47	14,4	44	13,8	42
80	5,5	25,4	6,7	17,4	53	17,1	52	16,7	51	15,7	48	14,8	45	14,1	43
90	6,2	26,9	7,1	17,7	54	17,4	53	17,1	52	16,4	50	15,4	47	14,8	45
100	6,9	28,0	7,4	18,0	55	18,0	55	17,7	54	17,1	52	16,1	49	15,4	47

102-6884 Jaune		Trajectoire		30°		25°		20°		15°		10°		7°	
Pression		Débit		Portée		Portée		Portée		Portée		Portée		Portée	
PSI	Bars	L/min	GPM	Mètres	Pieds	Mètres	Pieds	Mètres	Pieds	Mètres	Pieds	Mètres	Pieds	Mètres	Pieds
50	3,4	15,5	4,1	15,7	48	15,4	47	14,8	45	13,5	41	12,5	38	11,5	35
60	4,1	17,0	4,5	16,1	49	15,7	48	15,4	47	14,4	44	13,5	41	12,5	38
65	4,5	17,8	4,7	16,4	50	16,1	49	15,7	48	14,8	45	13,8	42	12,8	39
70	4,8	18,2	4,8	16,4	50	16,1	49	15,7	48	14,8	45	14,1	43	13,1	40
80	5,5	19,3	5,1	16,7	51	16,4	50	16,1	49	15,4	47	14,4	44	13,5	41
90	6,2	20,4	5,4	17,4	53	17,1	52	16,4	50	15,7	48	14,8	45	13,8	42
100	6,9	22,0	5,8	17,7	54	17,4	53	16,7	51	16,1	49	15,1	46	14,1	43

102-6883 Brune		Trajectoire		30°		25°		20°		15°		10°		7°	
Pression		Débit		Portée		Portée		Portée		Portée		Portée		Portée	
PSI	Bars	L/min	GPM	Mètres	Pieds	Mètres	Pieds	Mètres	Pieds	Mètres	Pieds	Mètres	Pieds	Mètres	Pieds
50	3,4	9,1	2,4	13,5	41	13,1	40	12,5	38	11,8	36	10,8	33	9,8	30
60	4,1	9,8	2,6	14,1	43	13,8	42	13,1	40	12,5	38	11,8	36	10,8	33
65	4,5	10,2	2,7	14,4	44	13,8	42	13,5	41	12,8	39	12,1	37	11,2	34
70	4,8	10,6	2,8	14,8	45	14,1	43	13,8	42	13,1	40	12,5	38	11,5	35
80	5,5	11,4	3,0	15,1	46	14,8	45	14,1	43	13,5	41	13,1	40	11,8	36
90	6,2	12,1	3,2	15,1	46	14,8	45	14,4	44	13,8	42	13,5	41	12,1	37
100	6,9	12,9	3,4	15,1	46	14,8	45	14,4	44	14,1	43	13,5	41	12,5	38

Performances des buses internes*

102-6937 Jaune		Trajectoire		30°		25°		20°	
Pression		Débit		Portée		Portée		Portée	
PSI	Bars	L/min	GPM	Mètres	Pieds	Mètres	Pieds	Mètres	Pieds
50	3,4	14,0	3,7	8,5	26	7,9	24	6,6	20
60	4,1	15,1	4,0	9,2	28	8,2	25	7,2	22
65	4,5	15,9	4,2	9,2	28	8,2	25	7,2	22
70	4,8	16,7	4,4	9,2	28	8,5	26	7,5	23
80	5,5	17,8	4,7	9,2	28	8,5	26	7,9	24
90	6,2	18,9	5,0	9,5	29	8,9	27	8,2	25
100	6,9	19,7	5,2	9,8	30	9,5	29	8,9	27

102-6531 Verte		Trajectoire		30°		25°		20°	
Pression		Débit		Portée		Portée		Portée	
PSI	Bars	L/min	GPM	Mètres	Pieds	Mètres	Pieds	Mètres	Pieds
50	3,4	15,1	4,0	10,5	32	9,8	30	8,5	26
60	4,1	16,3	4,3	11,2	34	10,2	31	8,9	27
65	4,5	17,0	4,5	11,2	34	10,2	31	8,9	27
70	4,8	17,8	4,7	11,2	34	10,2	31	9,2	28
80	5,5	18,9	5,0	11,2	34	10,5	32	9,5	29
90	6,2	20,1	5,3	11,2	34	10,5	32	9,5	29
100	6,9	21,2	5,6	11,5	35	10,8	33	9,8	30

























Adaptateur de
buse principale
Réf. 118-1521











* Non recommandées en-dessous de 20°



Performances Buse arrière – Unités métriques

Buses			4,5 bar	448 kPa	4,6 kg/cm ²	5,5 bar	552 kPa	5,6 kg/cm ²	
N° de pièce	Description	Code	Portée – m	l/min		Portée – m	l/min		Profil
102-6937	Buse interne avec opercule jaune	 Jaune/Jaune	8,8	14,0		9,2	15,5		
102-6531	Buse interne avec opercule blanc	 Vert/Blanc	9,5	16,3		10,1	17,4		
102-2135	Buse interne avec opercule blanc	Blanc/Blanc	7,6	15,5		7,9	17,0		
102-2136	Ens buse interne avec opercule jaune	 Jaune/Jaune	7,3	14,4		7,6	15,5		
102-6883	Buse intermédiaire	 Brune	11,6	10,6		11,6	10,6		
102-6884	Buse intermédiaire	 Jaune	12,5	15,5		13,1	17,0		
102-6885	Buse intermédiaire	 Verte	12,8	20,4		13,7	22,7		
102-2925	Buse intermédiaire	 Bleu	12,2	10,6		12,8	12,1		
102-2926	Buse intermédiaire	 Orange	13,4	16,3		13,7	18,2		
102-2927	Buse intermédiaire	 Gris	14,0	19,3		14,3	20,4		
102-2928	Buse intermédiaire	 Rouge	14,6	24,6		15,3	26,5		
102-2929	Buse intermédiaire	 Beige	15,6	30,7		16,2	34,4		

Performances Buse arrière – Unités américaines

Buses			65 PSI		80 PSI		
N° de pièce	Description	Code	Portée	GPM	Portée	GPM	Profil
102-6937	Buse interne avec opercule jaune	Jaune/Jaune	29	3.7	30	4.1	
102-6531	Buse interne avec opercule blanc	Vert/Blanc	31	4.3	33	4.6	
102-6883	Buse intermédiaire	Brune	38	2.8	38	2.8	
102-6884	Buse intermédiaire	Jaune	41	4.1	43	4.5	
102-6885	Buse intermédiaire	Verte	42	5.4	45	6.0	
102-2925	Buse intermédiaire	Bleu	40	2.8	42	3.2	
102-2926	Buse intermédiaire	Orange	44	4.3	45	4.8	
102-2927	Buse intermédiaire	Gris	46	5.1	47	5.4	
102-2928	Buse intermédiaire	Rouge	48	6.5	50	7.0	
102-2929	Buse intermédiaire	Beige	51	8.1	53	9.1	



Toro est à votre disposition pour l'entretien de vos espaces verts, de la manière qui vous convient et quand vous le souhaitez, mieux que quiconque.

www.toro.com

Siège social
The Toro Company
8111 Lyndale Ave. South
Bloomington, MN 55420, États-Unis
Téléphone : (1) 952 888 8801
Télécopie : (1) 952 887 8258

Imprimé aux États-Unis.
©2014 The Toro Company.
Tous droits réservés.

F 200-6101NA

TORO

Count on it.



facebook.com/toro.yard
twitter.com/TheToroCompany
youtube.com/ToroCompanyEurope

Les produits illustrés dans ce document le sont à titre indicatif seulement. La conception, les accessoires et les caractéristiques de sécurité des produits commercialisés peuvent différer. Nous nous réservons le droit d'améliorer nos produits et d'en modifier les spécifications, la conception et les équipements de série sans préavis ni obligations. Consultez votre concessionnaire pour plus de détails sur l'ensemble de nos garanties.